

Fabriqué
Fièrement au
Canada

SERIES MRAT



Intertek

Opérateur de bloc appartements MRAT

est un opérateur de bloc appartements à usage continu destiné à la motorisation des portes à sections.



MRAT Model Shown - change pix
(see Options Below)

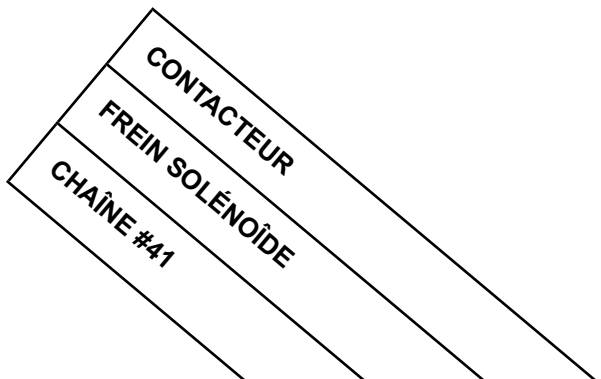

MRAT			X
MRATB		X	X
MRAT-H	X		X
MRAT-BH	X	X	X

Caractéristiques Standards

- Moteurs 1/2 HP et 3/4HP - 115/230V/1/60 et 208/230/460/575 V/3/600.
- 1650 TPM, Moteur à haut couple de démarrage avec protection thermique
- Station NEMA 1- trois boutons (O-F-A)
- **Plaquette LX 100** avec Options Standards (Voir manuel d'installation)
 - Modes B2, C2, D1, E2, T, TS
 - Fonction Mid-Stop
 - Compteur de cycles
 - Délai de renverse
 - Receveur D'antenne Coax
- Photocelles Nema 1 inclus
- Le bornier permet un raccordement aisé d'accessoires.
- Circuit 24 V classe 2 avec transformateur
- Cames en acier.
- Plaquette LX-400 pour minuterries multiples.
- Boîte pour lumières rouge/verte (ampoules non-fournies)
- Receveur Radio (372 MHz) pouvant accepter jusqu'à 20 manettes.
- Borne externe pour contrôle radio
- Boîtier électrique NEMA 1
- Limiteur de couple à disque de friction, réglable de l'extérieur.
- Réduction Premier étage: Courroie Robuste 4L en V
- Vitesse de porte: APPROX. 10" par seconde.
- Pour portes jusqu'à 18 pi. de hauteur.
- Garantie limitée de 2 ans
- Poids approximatif d'expédition: 95-105 lbs



Chariot facile à relâcher
 pour usage manuel.

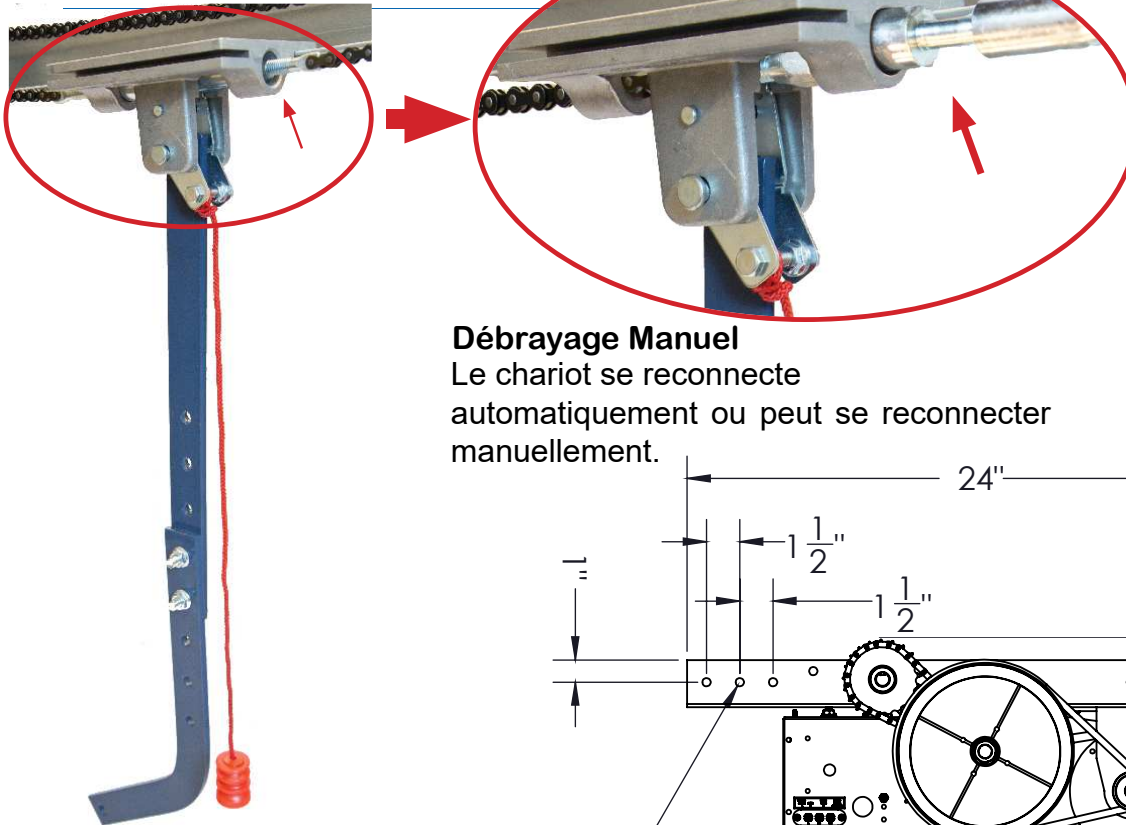

Débrayage Manuel

Le chariot se reconnecte
 automatiquement ou peut se reconnecter
 manuellement.

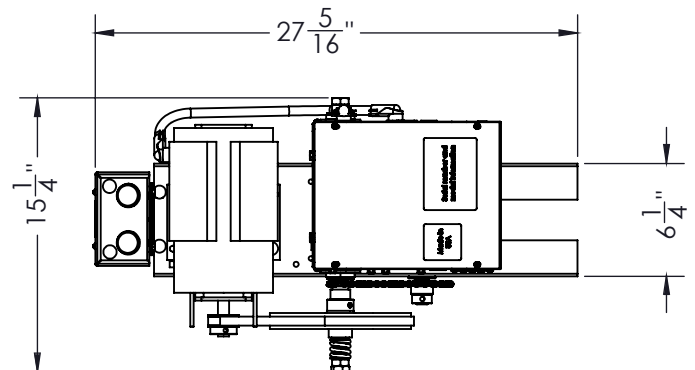
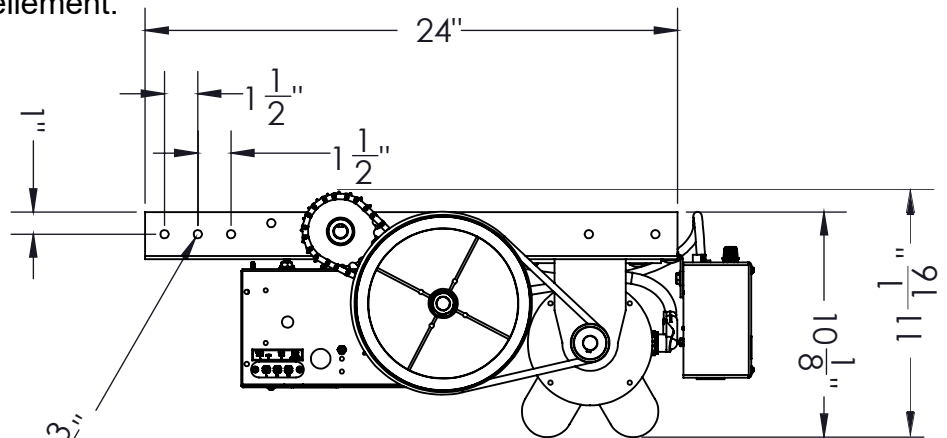

DESSINS D'ATELIER

WWW.LYNX-NSW.COM

**INFORMATIONS À SAVOIR
 AVANT DE COMMANDER
 VOTRE MRAT**

- Largeur et hauteur de porte.
- Voltage et Phase disponible.
- Frein solénoïde (en option).
- Nombre de manettes requise.

Fabriqué
 Fièremment au
 Canada



Intertek

888-589-5969
QUEBEC
 175 Upper Eddison Ave.
 St. Lambert, QC
 J4R 2R3

888-839-5969
ONTARIO
 6311 Vipond Dr.
 Mississauga, ON
 L5T 1T7

800-233-3599
ARIZONA
 101 N. 57th Ave.
 Phoenix, AZ
 85043

800-234-5969
NEW JERSEY
 25 Empire Blvd.
 South Hackensack, NJ
 07601

800-338-5399
OHIO
 111 Weires Dr.
 Archbold, OH
 43502